



Schindler 2400

Spacieux et rapide.

L'ascenseur des établissements recevant du Public*

(*centres commerciaux, aéroports, gares, hôtels, écoles...)



Schindler



Pol

Schindler 2400, une solution complète.

Aussi bien dans les centres commerciaux, que dans les aéroports, les gares, les hôtels et les écoles, le Schindler 2400 est un ascenseur de personnes et de charges s'installant aisément et harmonieusement dans ces structures recevant du public.



yvalence



Flexibili

Schindler 2400, une solution pratique.

Simple à installer et fiable, cet ascenseur s'adapte à vos projets d'établissements recevant du public.



té



Longé

Schindler 2400, une solution fiable.

Grâce à sa technologie résistante, ses matériaux de haute qualité et ses équipements pratiques, le Schindler 2400 tient ses promesses dans le temps.

A photograph of a woman with long, wavy brown hair wearing a red, sequined, halter-neck dress. She is embracing a man from behind. The man is wearing a white long-sleeved shirt and grey trousers. They are standing on a balcony with a glass railing. The background shows a blurred view of a city or building. The word "vité" is written in white, lowercase letters on the left side of the image.

vité



Vous orienter vers une solution ingénieuse et adaptée...

... en donnant du mouvement à vos projets

Vous avez besoin d'un ascenseur répondant à un trafic important? Un ascenseur qui peut transporter aussi bien des passagers que des chariots et différents types de charges? Schindler 2400 est votre solution.

Nous avons développé un ascenseur de charge de grandes dimensions, spécialement conçu pour les immeubles publics et privés très fréquentés. Il est aussi bien adapté aux hôtels qu'aux centres commerciaux, immeubles de bureaux, hôpitaux, gares et stations de métro. Une solution économique et robuste.

... en y incluant la simplicité

Schindler 2400 est construit selon une technologie éprouvée et standardisée. Ainsi, nous avons élaboré un montage modulaire, basé sur des éléments préassemblés issus des technologies de pointe. Conclusion: Cette modularité vous apporte simplicité et fiabilité. Selon vos besoins, l'entraînement peut être électrique ou hydraulique.

... sans compromis avec votre sécurité

Nous surveillons le système 24 heures sur 24, 365 jours par an. Ainsi, les problèmes peuvent être anticipés et résolus, même pendant la nuit.

... avec une personnalisation des trajets

Quand un immeuble est très fréquenté, il est important de sécuriser le flux des visiteurs le plus efficacement possible. Cette tâche est parfaitement gérée par notre manœuvre à enregistrement de destination. Avec SchindlerID®, l'ascenseur peut être affecté uniquement à certaines personnes à des heures précises. Afin de combler vos exigences en matière de gestion de trafic, ce nouveau système de contrôle a été conçu pour répondre sans limite à la façon dont vous souhaitez le configurer. Un système ingénieux.

... en phase avec nos responsabilités

L'ascenseur est conforme à toutes les réglementations et aux normes de sécurité en vigueur.

... assurant une intervention rapide

Schindler 2400 est une source d'économie de temps et d'argent. En effet, ses éléments standard facilitent la planification de sa fabrication et réduisent les délais de livraison, aussi bien en simplex qu'en batterie comprenant jusqu'à quatre ascenseurs.

Note

Nous nous réservons le droit d'effectuer des modifications techniques et de changer les spécifications, les options et les couleurs.

Toutes les photos de cabines et les options illustrées dans cette brochure ne sont pas contractuelles.

Intérieur cabine: personnalisé, acier inox brossé

Caractéristiques générales

Charge utile	630–6300 kg, 8–84 personnes
Course	65 mètres max.; 21 arrêts max.
Accès	Simple ou double
Largeur porte	900–3100 mm
Hauteur porte	2000–2400 mm
Entraînement	Électrique ou hydraulique
Vitesse nominale	0,25–1,6 mètres par seconde
Manœuvre	Manœuvre collective pour une batterie de quatre ascenseurs max.; manœuvre à enregistrement de destination

Développement Durable, une combinaison intelligente entre technologie et efficacité.

Bouygues Télécom accueille désormais son personnel dans le premier immeuble de bureau écoperformant. Ce bâtiment crée plus d'énergie qu'il n'en consomme.

Pour intégrer l'approche HQE® (Haute Qualité Environnementale), Bouygues Immobilier a choisi l'ascenseur Schindler 2400. Grâce à un équilibre parfait entre efficacité écologique et performance, Schindler 2400 transporte rapidement des personnes et charges tout en se souciant du bilan éco énergétique.

Matériaux écologiques et technologies durables.
Cet immeuble propose un confort remarquable.



Nous recommandons des solutions éco responsables

Faites-nous confiance pour orienter vos projets de développement durable. Nous avons conçu Schindler 2400 dans l'objectif de concilier performance écologique et énergétique. Chaque détail a été pensé.

Nous agissons pour l'environnement

Le fonctionnement quotidien d'un immeuble représente un impact important sur l'environnement. C'est pourquoi nous nous sommes assurés que Schindler 2400 est éco performant. En diminuant les consommations énergétiques, nous préservons les ressources naturelles et baissions le coût du projet.

Impact des phases de production sur l'environnement (en pourcentage)

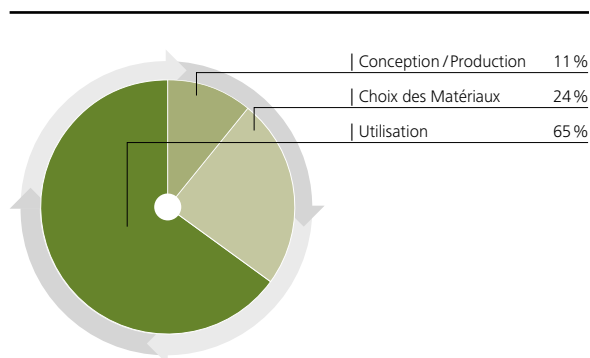

La consommation énergétique d'un appareil en service (phase d'utilisation) représente les deux tiers de son impact sur l'environnement

Focus sur l'efficacité

L'ascenseur Schindler 2400 est un système intelligent inédit. Il est assez robuste pour transporter un grand nombre de personnes tout en utilisant un minimum d'énergie. Du moteur à l'éclairage de la cabine en passant par les manoeuvres, chaque dépense énergétique a été revue à la baisse.

Quantifier la performance écologique de nos ascenseurs

Comment savoir si votre ascenseur est éco performant ? Simple, en mesurant la performance écologique. L'étude sur les trois périodes du cycle de vie d'un ascenseur démontre que Schindler 2400 se classe indéniablement dans la catégorie «verte».

Classification énergétique

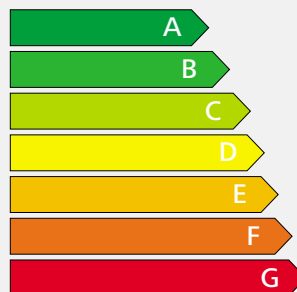

Etabli en mars 2009 par la VDI, l'Association des Ingénieurs Allemands, le référentiel VDI 4707 permet d'établir une classification énergétique des ascenseurs. Le résultat varie selon la configuration de l'ascenseur.

Personne n'est infallible, mais la technologie doit l'être.

Ascenseur à traction électrique

Schindler 2400 peut être entraîné électromécaniquement pour des charges comprises entre 1000 kg et 4000 kg. Ce système est particulièrement adapté à des complexes hautement fréquentés. Quand plusieurs ascenseurs sont utilisés, leur coordination peut optimiser l'efficacité du transport. Il n'y a pas besoin de local des machines jusqu'à des charges de 4,0 tonnes, ce qui permet un gain de place considérable dans un immeuble.

Entraînement

L'entraînement à aimants permanents très efficace du Schindler 2400 est gearless, ce qui améliore sa performance. Il représente la solution idéale pour les ascenseurs sans local des machines, en raison de ses dimensions relativement réduites et de son fonctionnement silencieux. L'entraînement à variation de fréquence permet un mouvement confortable, sans vibration. L'ascenseur effectue des arrêts extrêmement précis. Autre avantage: sa consommation d'énergie réduite.

Manœuvre

La manœuvre par microprocesseur du Schindler 2400 accomplit d'une façon extrêmement précise toute une série de tâches aussi bien pour les ascenseurs individuels que pour les batteries de quatre ascenseurs. Ce système réduit automatiquement l'éclairage et la ventilation lorsque la cabine est à l'arrêt. De plus, son architecture a été conçue pour optimiser l'utilisation des matériaux. Pour un trajet rapide et efficace, les types de manœuvre standard (pick-up, manœuvre collective, montée ou descente, ou collective sélective) sont disponibles jusqu'en quadruplex (batterie de 4 ascenseurs). Afin d'optimiser l'espace au palier, cette manœuvre a été conçue pour s'installer dans le montant de la porte palière du dernier niveau.

Contrôle d'accès

Schindler ID, système de gestion du trafic et de contrôle d'accès, est disponible en option standard. Les passagers choisissent l'étage avant d'entrer dans l'ascenseur, ce système dirige les usagers en fonction de leur destination. Résultat : baisse de la consommation d'énergie tout en optimisant le trafic.

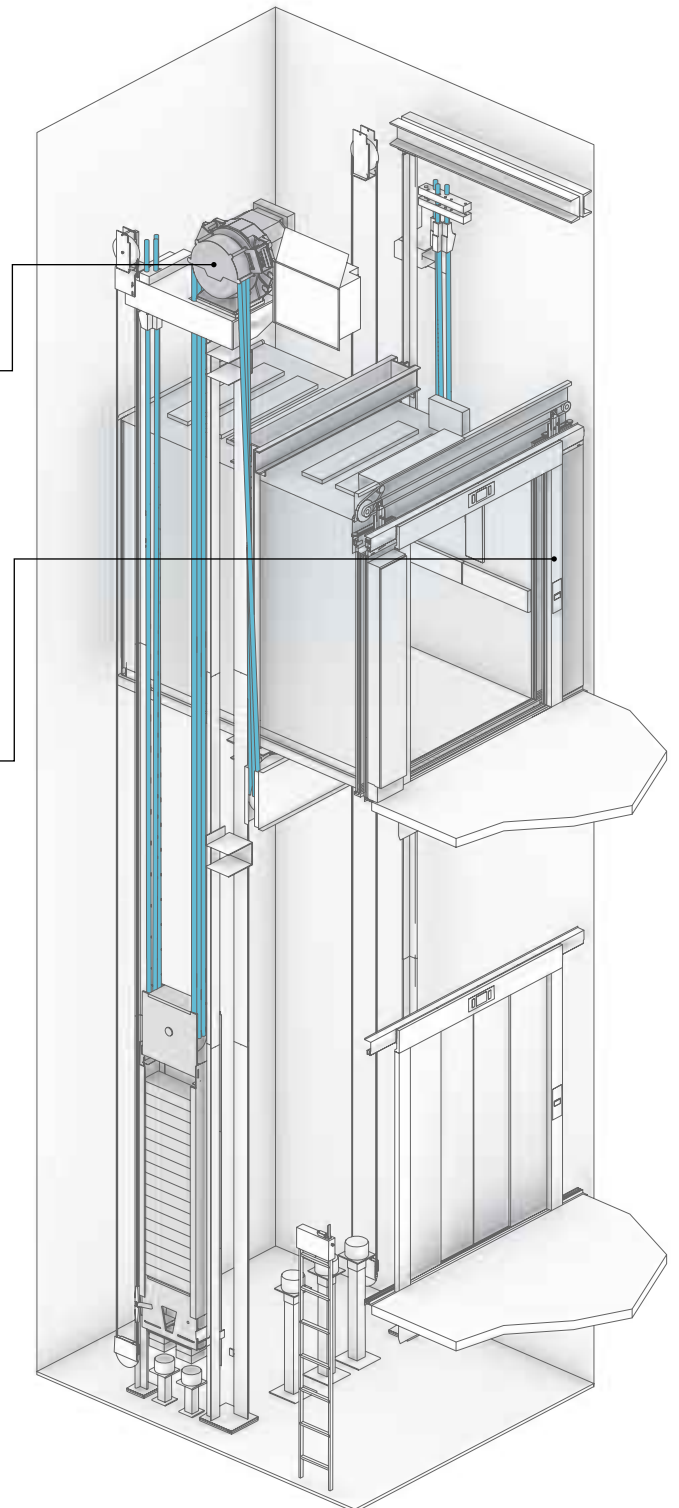

Ascenseur à traction électrique sans local des machines

Ascenseur hydraulique

Schindler 2400 propose également un entraînement electro-hydraulique, pour des charges comprises entre 630 kg et 6300 kg. Cet ascenseur hydraulique offre une alternative économique pour les immeubles commerciaux de moins de 18 mètres de course.

Entraînement

Schindler 2400 possède une manœuvre d'entraînement unique en son genre. Il est composé d'une unité pompe et d'une valve contrôlée électroniquement. Combiné avec le contrôle intégré, il répond de façon fiable à la forte demande et offre un trajet extrêmement agréable. L'arrêt de la cabine se fait avec précision. La version hydraulique du Schindler 2400 offre également une consommation énergétique réduite.

Manœuvre

La manœuvre par microprocesseur, spécialement conçue pour les ascenseurs hydrauliques, est adaptée à une grande variété de besoins et d'usages. Elle offre un contrôle réglé, qui permet de réduire la durée des trajets. Vous pouvez choisir parmi les types de manœuvres suivantes: pick up, manœuvre collective montée ou descente ou manœuvre collective sélective pour batteries allant jusqu'à quatre ascenseurs. Plus de 100 options sont disponibles en standard.

Contrôle des accès

Schindler 2400 possède des systèmes de personnalisation des accès. Le transport des passagers ou des charges peut être contrôlé selon des exigences spécifiques, par exemple par un interrupteur à clé ou par un lecteur de badges.

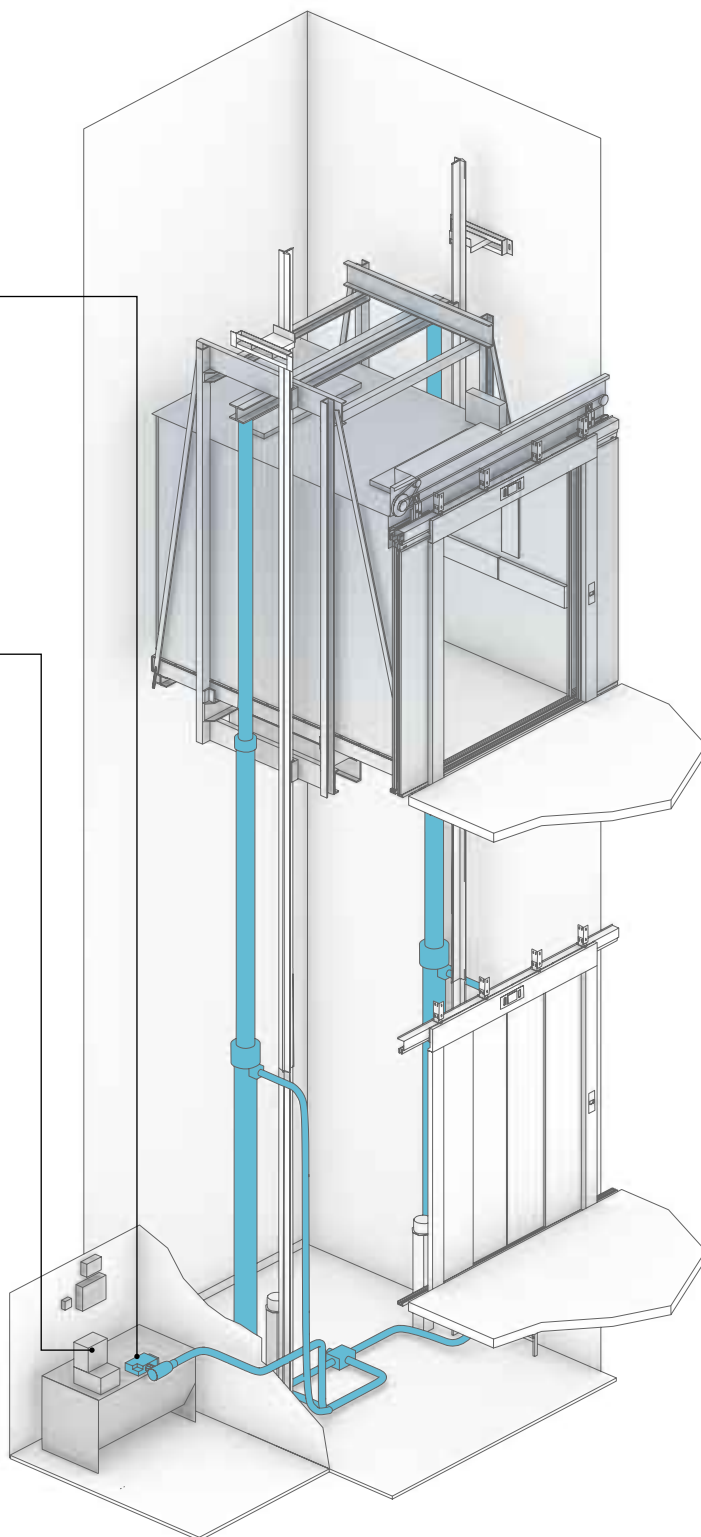

Entraînement hydraulique en tandem

Une vue d'ensemble... de chaque détail.

	Entrainement		Charge utile Cap. max.		de passagers Vitesse nominale		Course max.		Nombre d'arrêts max. Puissance nominale		Courant nominal Cabine			Porte			Gaine	
	GQ kg		VKN m/s	HQ m	ZE	*3 PMN kW	*3 INN A	*4 BK mm	*4 TK mm	*4 HK mm	Type	*5 BT mm	*5 HT mm	*6 HSG mm	*6 HSK mm			
Electrique *1	1000	13	1.0	50	21	10.8	23	1000-1600	1400-2300	2100-2500	T2/C2/C4	900-1600	2000-2400	1500	HK + 1500			
			1.6	65		18.9	30							1700	HK + 1650			
	1275	17	1.0	50	21	10.8	29	1100-1800	1500-2600	2100-2500	T2/C2/C4	900-1800	2000-2400	1500	HK + 1500			
			1.6	65		18.9	36							1700	HK + 1650			
	1600	21	1.0	50	21	10.8	30	1200-2100	1500-2900	2100-2500	T2/C2/C4	900-2100	2000-2400	1500	HK + 1500			
			1.6	65		22.8	43							1700	HK + 1650			
	2000	26	1.0	50	21	14.2	37	1400-2300	1650-2900	2100-2500	T2/C2/C4/C6	900-2300	2000-2400	1500	HK + 1500			
			1.6	50		22.8	49							1700	HK + 1650			
	2500	33	1.0	50	21	25.0	43	1400-2300	2050-3500	2100-2500	T2/C2/C4/C6	900-2300	2000-2400	1700	HK + 1700			
	3000	39	1.0	24	21	25.0	49	1500-2300	2350-3800	2100-2500	C2/C4/C6	1000-2300	2000-2400	1700	HK + 1700			
3200	42	1.0	24	21	25.0	49	1700-2400	2350-3500	2100-2500	C2/C4/C6	1200-2400	2000-2400	1700	HK + 1700				
3500	46	1.0	24	21	25.0	53	1800-2400	2550-3600	2100-2500	C4/C6	1400-2400	2000-2400	1700	HK + 1700				
4000	53	0.8	24	21	22.8	53	1800-2500	2800-4000	2100-2500	C4/C6	1400-2500	2000-2400	1700	HK + 1700				
Hydraulique en console *2	630	8	0.63	18	8	13.0	32	900-1400	1100-1750	2100-2500	T2/C4	900-1300	2000-2400	1300	HK + 1300			
	1000	13	0.63	18	8	16.0	38	1000-1600	1300-2300	2100-2500	T2/C4	900-1400	2000-2400	1350	HK + 1300			
	1275	17	0.63	18	8	20.0	45	1100-1800	1450-2600	2100-2500	T2/C4	900-1600	2000-2400	1450	HK + 1300			
	1600	21	0.63	18	8	33.0	73	1200-2100	1500-2900	2100-2500	T2/C4	900-1800	2000-2400	1450	HK + 1300			
	2000	26	0.40/0.63	18	8	40.0	86	1400-1500	2350-2900	2100-2500	T2/C4	900-1400	2000-2400	1450	HK + 1300			
Hydraulique en tandem *2	2000	26	0.40/0.63	18	8	40.0	86	1550-2300	1650-2600	2100-2500	T2/C2/C4/C6	900-2300	2000-2400	1150	HK + 1300			
	2500	33	0.40/0.63	18	8	40.0	86	1400-2300	2050-3500	2100-2500	T2/C2/C4/C6	900-2300	2000-2400	1250	HK + 1300			
	3000	39	0.40/0.63	18	8	47.0	98	1500-2300	2350-3800	2100-2500	C2/C4/C6	1000-2300	2000-2400	1250	HK + 1300			
	3200	42	0.40/0.63	18	8	47.0	98	1700-2400	2350-3500	2100-2500	C2/C4/C6	1200-2400	2000-2400	1250	HK + 1300			
	3500	46	0.40/0.63	18	8	60.0	123	1800-2400	2550-3600	2100-2500	C4/C6	1400-2400	2000-2400	1250	HK + 1300			
	4000	53	0.40/0.63	18	8	60.0	123	1800-2500	2800-4000	2100-2500	C4/C6	1400-2500	2000-2400	1250	HK + 1300			
	5000	66	0.40	15	8	47.0	98	1800-3100	2700-4900	2100-2500	C4/C6	1400-3000	2000-2400	1350	HK + 1300			
	6300	84	0.25	15	8	33.0	73	2000-3200	3000-5450	2100-2500	C4/C6	1600-3100	2000-2400	1350	HK + 1300			

GQ Charge utile
 VKN Vitesse nominale
 HQ Course
 ZE Nombre max. d'arrêts
 PMN Puissance nominale
 INN Courant nominal

*1 Avec ou sans local des machines
 *2 Local des machines dessous, dessus ou latéral ; à 10 m max. de la gaine
 *3 Valeurs maximales

BK Largeur cabine
 TK Profondeur cabine
 HK Hauteur cabine

*4 Dimensions de la cabine par pas de 50 mm

T2 Porte télescopique à deux vantaux
 C2 Porte à ouverture centrale télescopique (deux vantaux)
 C4 Porte à ouverture centrale télescopique (quatre vantaux)
 C6 Porte à ouverture centrale télescopique (six vantaux)
 BT Largeur porte
 HT Hauteur porte

*5 Dimensions porte par pas de 100 mm

HSG Profondeur cuvette de la gaine
 HSK Hauteur sous dalle

*6 Valeurs minimales qui peuvent augmenter en hydraulique en fonction de la configuration

Nombre d'accès: 2, opposés
 Nombre de trajets (électrique): 180 par heure
 Nombre de trajets (hydraulique): 30/60 par heure
 Alimentation en courant: 400 V; option 230 V

Largeur/Profondeur de gaine: les valeurs présentées dans la partie installation pages 20 à 23 correspondent aux cas usuels.

Schindler 2400 ne sont pas conçus pour des chariots avec grosse charge.

Cabine

Nous fabriquons la cabine selon vos désirs, en termes de largeur, de profondeur et de hauteur, pour que les dimensions s'adaptent parfaitement au trafic de votre immeuble. Les cadres rendent la cabine extrêmement résistante.

Porte

Nous fabriquons des portes adaptées à vos besoins, à deux, à quatre ou à six vantaux. Ils exploitent efficacement la largeur de la gaine et, si vous le désirez, ils peuvent être fabriqués à la hauteur et à la largeur exacte de la cabine. Ceci offre un certain nombre d'avantages puisqu'on peut aisément entrer et sortir avec des chariots sans endommager les portes. La vitesse d'ouverture et de fermeture des portes peut être réglée.

Normes

Schindler 2400 est certifié conforme à la Directive sur les ascenseurs 95/16/CE. De plus, il répond à toutes les normes importantes:

- EN 81-28 Système d'appel d'urgence à distance pour ascenseurs de personnes et de charges
- EN 81-58 Portes palières résistantes au feu
- EN 81-70 Accès handicapés
- EN 81-72 Norme sécurité incendie (en option)

Environnement

Schindler 2400 est conforme à la norme ISO 14001. Les deux versions, à entraînement électrique et hydraulique affichent une faible consommation d'énergie. Les ascenseurs hydrauliques sont équipés en base d'un système d'entraînement qui permet de réduire considérablement la consommation d'énergie par rapport aux unités hydrauliques conventionnelles.

Surveillance

Schindler 2400 est sous télésurveillance continue depuis notre siège, 24 heures sur 24, 365 jours par an, ce qui permet l'anticipation des événements.

<p>Parois Portes cabine</p>	 <p>Peinture Catania Jaune</p>	 <p>Peinture Malmo Gris</p>	 <p>Peinture Lübeck Bleu</p>	 <p>Peinture Aberdeen Vert</p>
 <p>Acier inoxydable brossé</p>	 <p>Inox finition en damier</p>	 <p>Acier inoxydable texturé</p>		
				
				
				
<p>Plafond Sol</p>	 <p>Plafond Peint Trondheim Blanc</p>	 <p>Plafond Peint Catania Jaune</p>	 <p>Plafond Peint Malmo Gris</p>	 <p>Plafond en acier inoxydable brossé</p>
 <p>Sol en caoutchouc noir pastillé</p>	 <p>Sol en caoutchouc noir</p>	 <p>Sol avec tôle armée en aluminium</p>		

Schindler 2400, entre savoir-faire et amour du détail.

Chaque jour, Schindler 2400 transporte un grand nombre de personnes dans des immeubles différents. Nous proposons des décorations de haute qualité déclinables en différents coloris, en harmonie avec les parois et les portes de la cabine. Les mêmes couleurs sont également disponibles en Skinplate. D'élégants vantaux en acier inoxydable sont compris dans la palette d'options proposée. Nous pouvons également offrir d'autres couleurs ou matériaux à des conditions de livraison et de prix similaires, sur demande. Les parois, aussi bien que les portes, peuvent être partiellement ou complètement vitrées, si vous le désirez.

Les portes palières sont au choix en acier inoxydable, peintes en gris ou disponibles en plusieurs coloris.

Pour les sols, dans notre version standard, nous proposons des revêtements en caoutchouc pastillé, en caoutchouc noir avec une structure grise ou une tôle larmée en aluminium. Nous sommes également en mesure de vous fournir un sol en pierre naturelle. Les sols faciles à entretenir et antidérapants résistent à l'usure et s'adaptent à l'aspect élégant de la cabine.

Vous pouvez choisir entre un plafond peint ou en inox brossé. Le plafond suspendu éclairé offre une lumière agréable à l'intérieur de la cabine.

Dans la simplicité réside l'essentiel... de nos options.

Boîtes à boutons palières et cabine

La boîte à boutons à l'intérieur de la cabine du Schindler 2400 occupe la hauteur complète de la cabine. Elle est encastrée dans la paroi, de façon à être protégée lorsqu'on entre et sort avec des chariots.

Les boîtes à boutons de la cabine et du palier sont fabriquées en acier inoxydable résistant. Les boîtes à boutons de la cabine sont également disponibles en anthracite. Il existe également des boîtes à boutons optionnelles en cabine, accessibles aux handicapés, avec annonce vocale ou boutons résistants au vandalisme.

Les boîtes à boutons palières et les indicateurs d'étage sont encastrés dans le mur ou intégrés dans le cadre de la porte. Les indicateurs peuvent être également demandés avec gong.

Barres de protection

La cabine est équipée de barres de protection sur son périmètre, constituées de:

- plastique noir,
- acier inoxydable brossé

ou sont spécialement fabriquées selon vos souhaits.

Les plinthes pour couvrir les bouches d'aération au sol sont en acier inoxydable brossé et sont disponibles en standard.

Seuils

Les seuils de cabine et de portes palières sont disponibles en option en acier inoxydable brossé.

Mains courantes

Pour la sécurité, l'ascenseur de charge peut être équipé de mains courantes. Elles sont à extrémités arrondies et sont fabriquées en acier inoxydable brossé.

Miroirs

Si vous le désirez, Schindler 2400 peut être équipé d'un miroir. Dans le modèle standard, nous proposons un miroir à mi-hauteur de la cabine. Nous sommes également en mesure de fabriquer des accessoires supplémentaires, comme une fenêtre d'affichage de messages publicitaires, selon vos besoins.

Boîtes à boutons



Indicateurs d'étage
 – Standard
 – Anti-vandalisme



Tableaux de cabine
 – Acier inoxydable
 – Anthracite
 – Anti-vandalisme



Boîtes à boutons palières
 configurables individuellement
 – à 2 éléments
 – à 5 éléments
 – Anti-vandalisme

Schindler ID®/Miconic 10



Main courante
 Eclairage supérieur



Construisez vos caractéristiques standard en fonction de vos contraintes d'espace.

Ascenseur à traction électrique sans local des machines, avec entraînement à variation de fréquence
Capacité de 1000–4000 kg; 13–53 personnes

Entraînement	Charge utile			Nombre max. de passagers			Vitesse nominale			Nombre d'accès			Porte			Gaine			
	GQ kg		VKN m/s		BK mm	TK mm	HK mm	Type	BT mm	HT mm	BS mm	TS mm	HSG mm	HSK mm					
Electrique	1000	13	1.0	1	1100	2100	2300	T2	900	2100	1950	2550	1500	3800					
				2		2050						2660							
	1000	13	1.0	1	1300	1750	2300	T2	1100	2100	2200	2200	1500	3800					
				2		1700						2310							
	1600	21	1.0	1	1400	2400	2300	C4	1100	2100	2250	2850	1500	3800					
				2								3010							
	2000	26	1.0	1	1500	2700	2300	C4	1300	2100	2350	3150	1500	3800					
				2		2650						3260							
				2		2700			1500		2500	3230							
	2500	33	1.0	1	1800	2700	2300	C4	1600	2100	2950	3150	1700	4000					
				2		2650						3260							
	3500	46	1.0	1	2100	3000	2300	C4	2000	2200	3400	3450	1700	4000					
			2								3610								
4000	53	0.8	1	2300	3000	2300	C6	2200	2200	3500	3500	1700	4000						
			2								3790								

GQ Charge utile
VKN Vitesse nominale
HQ Course
HE_{min} Distance entre niveaux minimale

BK Largeur cabine
TK Profondeur cabine
HK Hauteur cabine

T2 Porte télescopique
C4 Porte à ouverture centrale télescopique (quatre vantaux)
BT Largeur porte
HT Hauteur porte

BS Largeur gaine
TS Profondeur gaine
HSG Profondeur cuvette gaine
HSK Hauteur sous dalle

HE_{min} = HT + 740 mm pour les simples accès
HE_{min} = 300 mm pour les accès opposés décalés

Pour plus de détails sur les offres, les projets de fabrication et les prix, veuillez contacter directement notre service commercial.

Vue verticale et horizontale

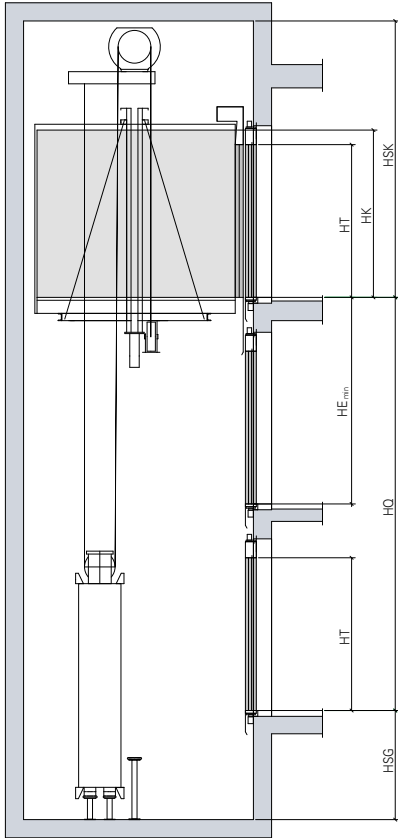

Simple accès

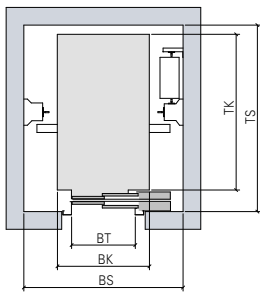

Simple accès
Porte télescopique

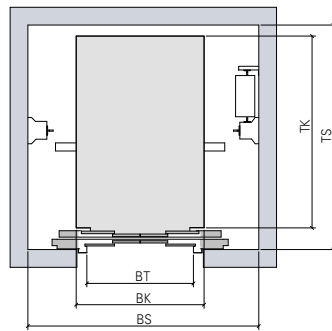

Simple accès
Porte à ouverture centrale télescopique (quatre vantaux)

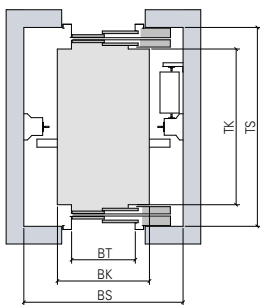

Double accès
Porte télescopique

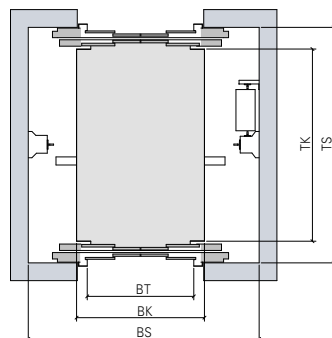

Double accès
Porte à ouverture centrale télescopique (quatre vantaux)

...également avec des solutions hydrauliques.

Ascenseur hydraulique avec local des machines
Capacité de 630–6300 kg; 8–84 personnes

Entraînement	Charge utile			Nombre max. de passagers			Vitesse nominale			Nombre d'accès			Porte			Gaine			
	GQ kg		VKN m/s	BK mm	TK mm	HK mm	Type	BT mm	HT mm	BS mm	TS mm	HSG mm	HSK mm						
Hydraulique en console	630	8	0.63	1	1100	1400	2300	T2	900	2100	1700	1850	1300	3600					
				2		1350						1960							
	1000	13	0.63	1	1100	2100	2300	T2	900	2100	1700	2550	1350	3600					
				2		2050						2660							
	1000	13	0.63	1	1300	1750	2300	T2	1100	2100	2000	2200	1350	3600					
				2		1700						2310							
	1600	21	0.63	1	1400	2400	2300	C4	1100	2100	2200	2850	1450	3600					
				2								3010							
Hydraulique en tandem	2000	26	0.40	1	1500	2700	2300	C4	1300	2100	2400	3150	1150	3600					
				2		2650						3260							
				2		2700			1500		2500	3230							
	2500	33	0.40	1	1800	2700	2300	C4	1600	2200	2800	3150	1250	3600					
				2		2650						3260							
	3500	46	0.40	1	2100	3000	2300	C4	2000	2200	3250	3450	1250	3600					
				2								3610							
	4000	53	0.25	1	2300	3000	2300	C6	2200	2200	3300	3500	1250	3600					
				2								3790							
	5000	66	0.25	1	2500	3450	2300	C6	2400	2200	3600	3950	1350	3600					
				2		3400						4190							
	6300	84	0.25	1	2500	4200	2300	C6	2400	2200	3600	4700	1350	3600					
			2								4990								

GQ Charge nominale
VKN Vitesse nominale
HQN Course
HE_{min} Distance entre niveaux minimale
BO Largeur local des machines
TO Profondeur local des machines

BK Largeur cabine
TK Profondeur cabine
HK Hauteur cabine

T2 Porte télescopique
C4 Porte à ouverture centrale télescopique (quatre vantaux)
BT Largeur porte
HT Hauteur porte

BS Largeur gaine
TS Profondeur gaine
HSG Profondeur cuvette gaine
HSK Hauteur sous dalle

HE_{min} = HT + 740 mm pour les simples accès
HE_{min} = 300 mm pour les accès opposés décalés

Pour plus de détails comme les offres, les projets de fabrication et les prix, veuillez contacter directement notre service commercial.

Vue verticale et horizontale

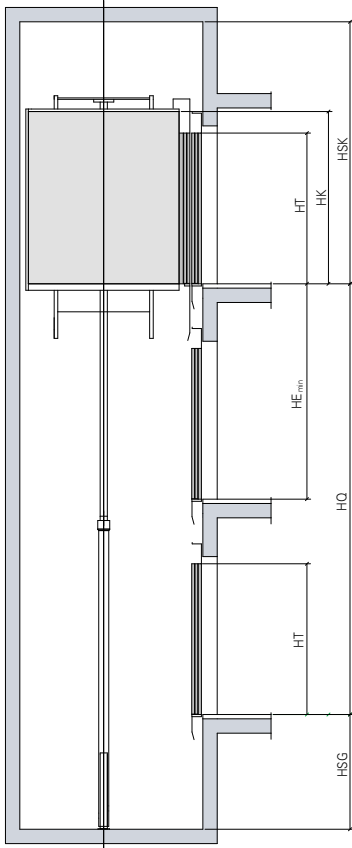

Simple accès
Console

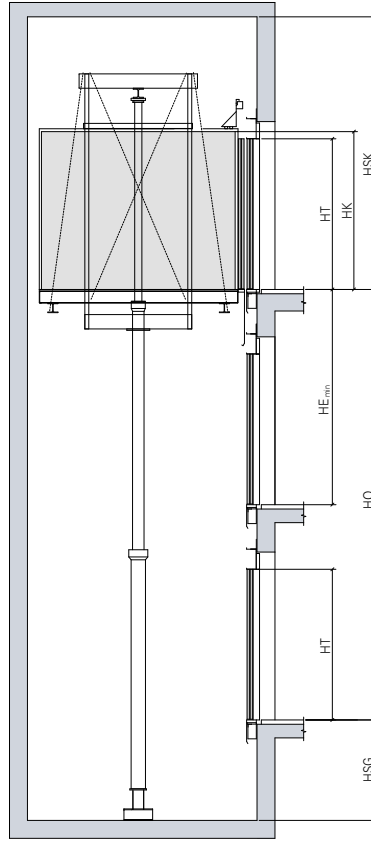

Simple accès
Tandem

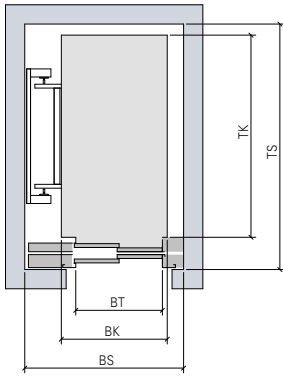

Simple accès
Porte télescopique

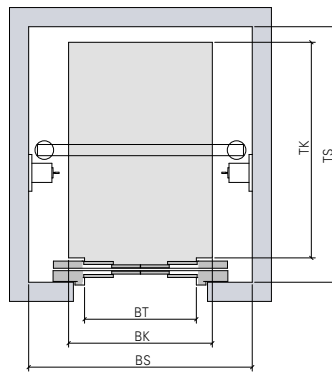

Simple accès
Porte à ouverture centrale télescopique
(quatre vantaux)

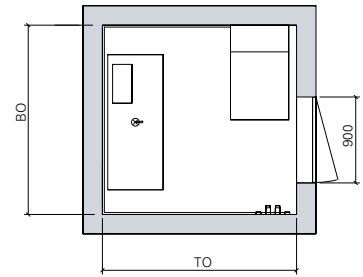

Local des machines

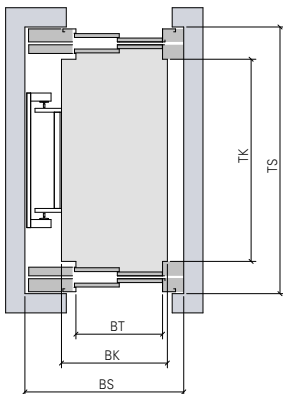

Double accès
Porte télescopique

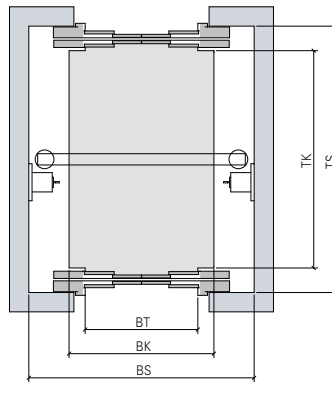

Double accès
Porte à ouverture centrale télescopique (quatre vantaux)

Soumettez vos demandes, nous nous occupons du reste.

D'autres informations ainsi que les sites de nos
agences les plus proches se trouvent sur:

www.schindler.com

Schindler France
1, rue Dewoitine
78141 Vélizy-Villacoublay
Téléphone: 01 30 70 70 70
Télécopie: 01 30 70 71 19

www.schindler.fr

